

Présentation générale

Tous les objets de notre environnement passent par une **phase de conception** avant d'être fabriqués.

Du VTT au moteur de fusée en passant par l'électroménager et l'automobile, tous ces objets ont été **imaginés et conçus** dans un Bureau d'Études par des Techniciens Supérieurs CPI, en autonomie ou sous le contrôle d'un ingénieur.

La **demande** en hommes et en femmes de cette spécialité est **importante et croissante** car les entreprises doivent en permanence répondre à l'évolution des besoins des clients, **imaginer** des **produits innovants**, améliorer la qualité, s'adapter aux impératifs **écologiques** et réduire les coûts.



Conception pour l'aéronautique

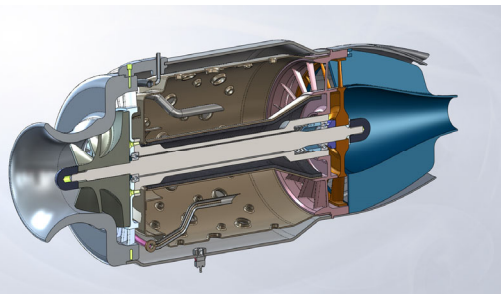

Les "petits plus" du lycée

Polyvalent Henri Brisson

- Un laboratoire exclusivement réservé à la section CPI
- Des postes informatiques en libre service
- Plusieurs logiciels de CAO performants pour une adaptabilité maximale en bureau d'études (SolidWorks)
- Des logiciels de calculs de mécanique
- Des logiciels applicatifs métiers (choix de matériaux, simulation des procédés, ...)

La proximité de la gare (5 min à pied), du cinéma, du bowling et des commerces du centre ville.



Postes individuels de conception assistée par ordinateur (CAO)

SOLIDWORKS



Excellence Réussite Innovation

Filière Supérieure

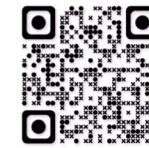

RÉGION CENTRE VAL DE LOIRE

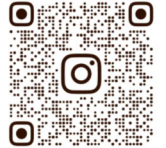

BTS Conception de Produits Industriels



BTS CPI

Conception de Produits Industriels

Formez-vous aux métiers de la conception et de l'innovation industrielle

Egalement par Apprentissage

25 avenue Henri Brisson
18100 Vierzon
<https://lycee-henribrisson.com/>

Secteurs d'activités

Industries de la mécanique

Transports :

- automobile,
- aéronautique,
- ferroviaire,
- spatial,
- Agriculture,
- Biens d'équipement,
- Loisirs et sports,
- Médical.



Biens d'équipement



Médical

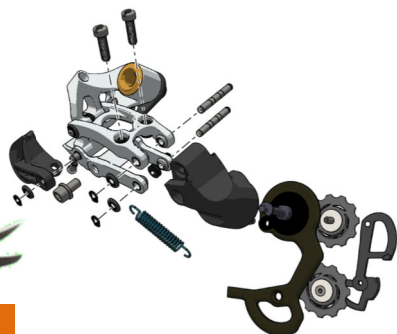

Sports et loisirs

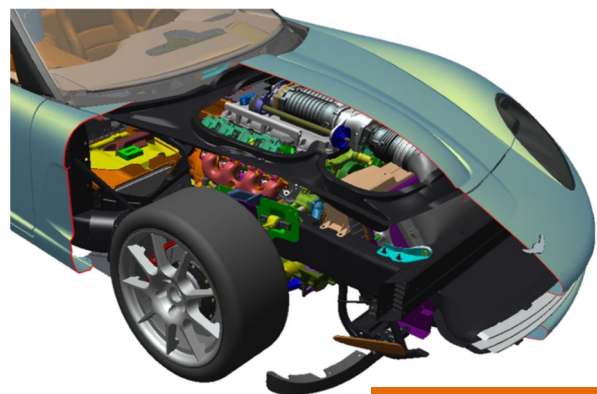

Automobile

Le métier

Le technicien supérieur CPI est aussi appelé **dessinateur/projeteur** (conduite de projets).

Il est amené à :

- créer des produits nouveaux
- faire évoluer des produits existants
- établir un cahier des charges fonctionnel
- modéliser le produit à l'aide de logiciels de CAO, ou de système de rétro-numérisation
- définir et dimensionner les éléments
- choisir les matériaux
- faire l'étude de pré-industrialisation

La diversité de ses contacts (avec le client en amont, avec le réalisateur en aval) en fait un **métier de communication attractif**.

Conception assistée par ordinateur

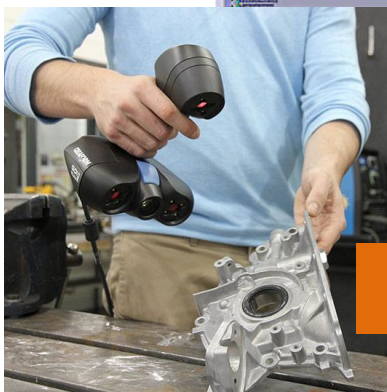
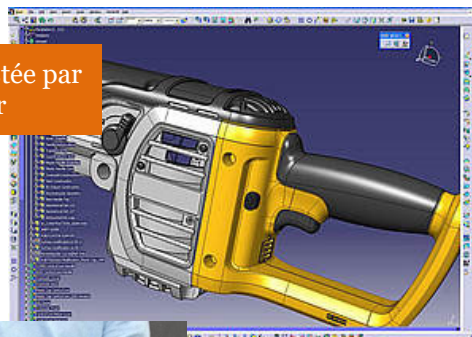

Scan 3D avant CAO

Admission

Admission sur dossier (via parcoursup) pour les titulaires d'un :

BAC STI2D (toute spécialité, un plus pour l'ITEC)

BAC général

BAC Professionnel Industriel

Enseignements

	1 ^{ère} année	2 ^{ème} année
Culture générale et expression	3h	3h
Langue vivante étrangère anglais (ETLV 1 heure)	3h	3h
Mathématiques	2h30	2h30
Physique Chimie	2h	2h
Enseignement professionnel STI	20h	20h
Dont projet industriel		150h
Projet collaboratif		20h
Enseignement professionnel en anglais (Co-enseignement)	1h	1h
Maths avec l'enseignement professionnel (Co-enseignement)	0.5h	0.5h
Accompagnement personnalisé	1h30	1h30
Stage métier en entreprise	8 semaines	

Poursuite d'études et débouchés

- Emplois dans l'ensemble des industries et secteurs innovants.

(Nbrsres offres sur : <https://lycee-henribrisson.com>)

- Poursuites d'études en BUT 3 ou école d'ingénieurs.